

GM - 8500C Flyttbar SAKSELØFTER

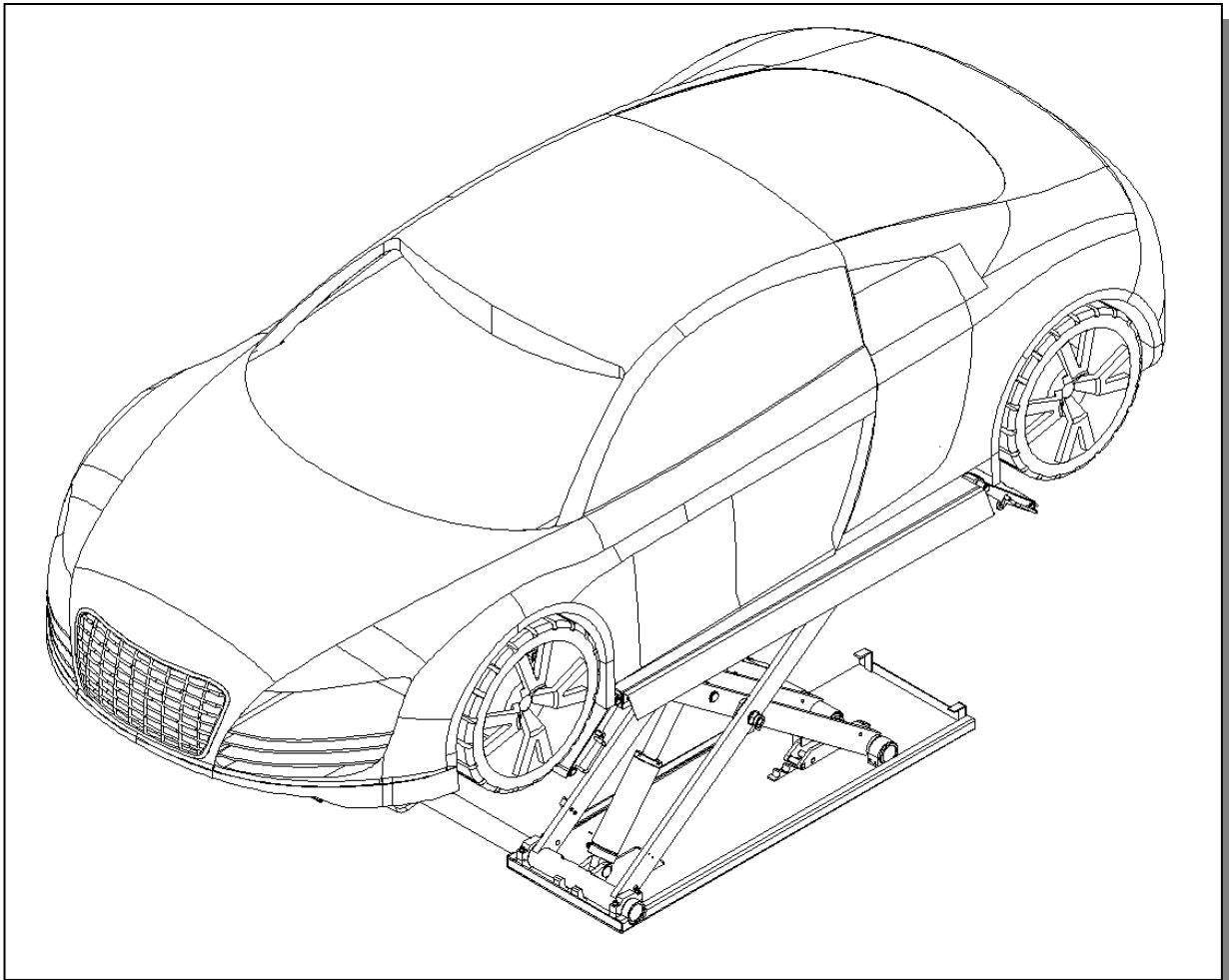

INSTRUKSJONS- OG VEDLIKEHOLDSHÅNDBOK



Les hele denne håndboken nøye og fullstendig før installasjon eller bruk av løfteren

BRUKSANVISNING FOR SAKSELØFTER

INDEKS	SIDE
1. Pakking, transport og lagring	- 3 -
1.1. Pakking:	- 3 -
1.2. Transport:	- 4 -
1.3. Lagring:	- 4 -
2. Introduksjon til denne håndboken	- 5 -
3. Beskrivelse av maskinen	- 6 -
3.1. Maskinens bruksområde	- 6 -
3.2. Strukturfunksjoner	- 6 -
3.3. UTSTYR	- 7 -
3.4. Ramme	- 7 -
3.5. Styreboks	- 7 -
4. Spesifikasjoner	- 9 -
4.1 Primære tekniske parametere	- 9 -
4.2 Tegning over utvendige mål	- 10 -
4.3. Typer kjøretøy utstyret er egnet for	- 11 -
5. Sikkerhetsanvisninger	- 12 -
6. Montering	- 15 -
Installasjonsskjema for sakseløft	- 16 -
7. Justering	- 19 -
8. Drift	- 21 -
9. Vedlikehold og pleie	- 23 -
10. Feilsøkingstabell.....	- 24 -
11. Diagram over hydrauliske trykkelementer	- 25 -
13. Kretsdiagram	- 27 -
14. Sprengskisse	- 30 -
15. Plukklister for tilbehør.....	- 37 -

1. Pakking, transport og lagring



Alt som har med pakking, løfting, håndtering, transport- og utpakking skal utelukkende utføres av fagpersonell.

1.1. Pakking:

Standardutstyr :

Tilbehørsboks (3# CTN), hoved- og underbjelke (1# CTN), styreboks 2 # CTN).

Pakkeliste

NO.	Navn	Tilbehørsnavn og antall
1	Løftebjelke	Hovedbjelke 1 stykk
1	Løftebjelke	Underbjelke 1 stykk
2	Styrestasjon	1 sett
3	Tilbehørsboks	1 sett (detaljer er i pakkelisten over tilbehør)

Tabell 1

Bilde av emballasjemål

Sakseløfter: 1520 x 500 x 230

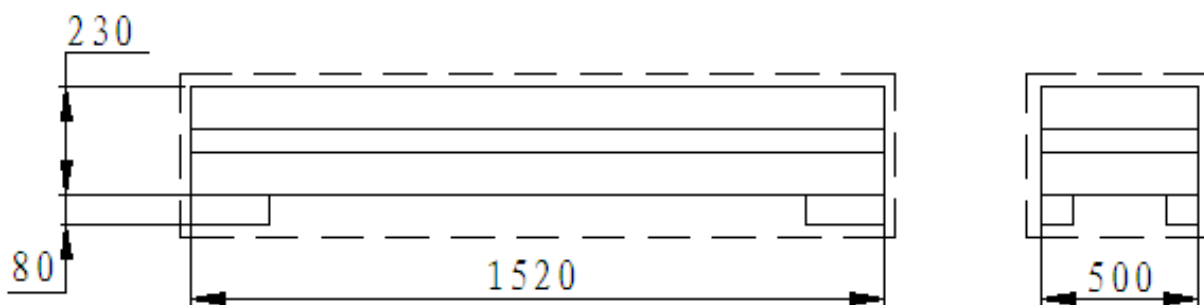

Bilde 1

1.2. Transport:



Emballasjen kan løftes eller flyttes av løftetrucker, kraner eller traverskraner. Ved svaiing må alltid en annen person passe på lasten, for å unngå farlige svingninger.

Under lasting og lossing må varene håndteres av kjøretøy eller skip.

Ved mottak av varene, kontroller at alle varer som er angitt på fraktseddelen er inkludert. Manglende deler eller mulige feil eller skader kan ha oppstått under transport.

Hvis man finner manglende deler, mulige feil eller skader på grunn av transport, bør man undersøke skadede kartonger i henhold til <<Accessories Packing List>> for å bekrefte tilstanden til skadede varer og manglende deler. Den ansvarlige eller transportøren skal også umiddelbart informeres.



Maskinen er tung! Ikke bruk håndkraft ved lasting, lossing og transport, sikkerhet i arbeidet er viktig.

Videre skal lasting og lossing av gods håndteres som på bildet. (Bilde 2)

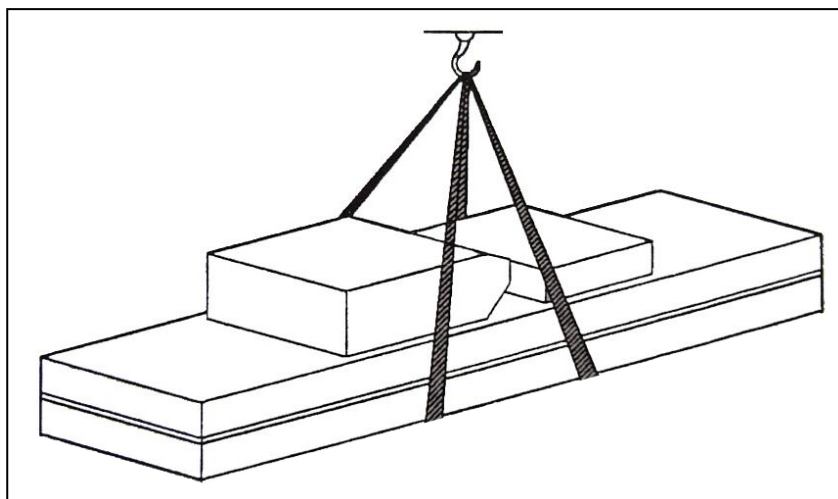

Bilde 2 (Gods løftet)

1.3. Lagring:

- Maskinen bør lagres inne på et lager, hvis den skal lagres ute, må det sørges for at det er tørt og fuktfritt.
- Bruk truck ved flytting, og containerlagring ved frakt.
- Styreboxen skal plasseres vinkelrett under transporten, samtidig skal det forhindres at annet gods klemmer den.
- Temperatur for maskinlagring: -25 °C -- 55 °C

2. Introduksjon til denne håndboken



Denne håndboken er utarbeidet for verkstedsekspertise som bruker løfteren og teknikere som er ansvarlige for det rutinemessige vedlikeholdet.

Arbeiderne bør lese <<Instruction &Maintenance Manual>> nøye før de utfører eventuelle arbeidsmomenter med liften. Denne håndboken inneholder viktig informasjon om:

- Den personlige sikkerheten til operatører og vedlikeholdsarbeidere.
- Sikkerheten til løfteren.
- Sikkerheten til kjøretøy som er løftet opp.



Flere tips bør følges av operatøren:

- 1.Oppbevaring av håndboken. Produsenten har rett til å gjøre små endringer i håndboken på grunn av forbedring av teknologi.
- 2.Riktig avhending av brukt olje.
3. Maskinen skal demonteres av autoriserte teknikere, akkurat som ved montering

3. Beskrivelse av maskinen

3.1. Maskinens bruksområde



Sakseløfteren med mellomhøy løftehøyde kan løfte alle typer kjøretøy hvis vekt er mindre enn 3000 kg, og er egnet for bruk i kjøretøytester, vedlikehold og pleie av biler, og spesielt godt egnet for bruk i kjellere eller på gulv, uten forarbeid og boring av hull.



Løfterne er utformet og bygget for å løfte kjøretøy og holde dem i forhøyet posisjon på et lukket verksted. All annen bruk av løfterne er uautorisert. Løfterne er spesielt uegnet for:

- Vasking som innebærer sprøyting,
- Bruk utendørs,
- Danne opphøyde plattformer for personell eller til å løfte personell,
- Bruk som presse til knusing,
- Bruk som heis,
- Bruk som løftejekk til å løfte karosserier eller til å bytte hjul med.



Produsenten er ikke ansvarlig for personskader eller skader på kjøretøy og annen eiendom som skyldes feil og uautorisert bruk av løfterne.

3.2. Strukturfunksjoner

- Ved bruk av skjult og slank saksestruktur, uten forarbeid og boring av hull i bakken, tar den liten plass
- Uavhengig kontrollboks, lavspenningsstyring, bra sikkerhet
- Samme hydrauliske volum og fasesylinder, synkronisering av plattform
- Med hydraulisk lås og mekanisk dobbelt-drevet sikkerhetsanordning som åpnes automatisk ved senking. Låsedriften kan ha sikkerhetsanordningen plassert motsatt, trygt og pålitelig.
- Egen beskyttelse av sikkerhetsventil og bristsikkert utstyr for hydraulisk svikt og overbelastning. Så dersom oljerøret skulle bryte, vil ikke maskinen falle sammen raskt.
- Glideklossene bruker oljefrie, superholdbare materialer.
- Bruk av hydrauliske eller elektriske elementdeler av høy kvalitet laget i Italia, Tyskland, Japan og så videre.
- Egen manuell senking hvis strømmen forsvinner.

Sikkerhetslåsstruktur

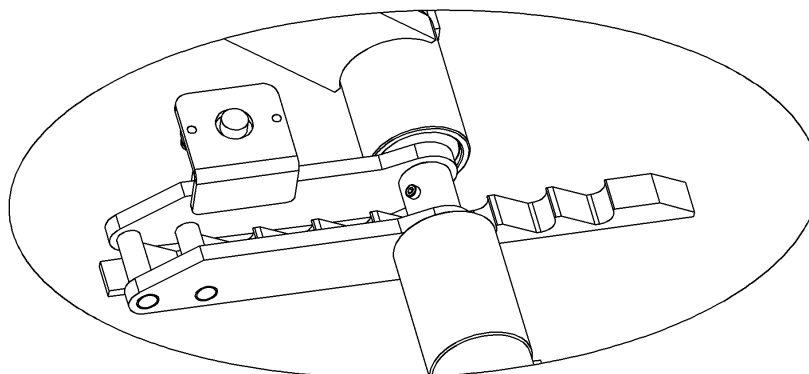

Bilde 3

Sikkerhetsventil

Hver hydrauliske oljesylinder har en sikkerhetsventil. Det er i den indre posisjonen til oljesylinderleddet. Den kan forhindre at en plutselig eksplosjon av en oljeslange forårsaker at plattformen faller sammen. Unngå unødvendige sikkerhetshendelser.

CE-testpunkt

Plasseringen av dette CE-testpunktet vises på bildet nedenfor. I en normal driftssituasjon er det en plugg i denne posisjonen. Hvis du trenger å utføre en trykktest, kan du skru ut pluggen og koble til en trykkmåler for å teste.

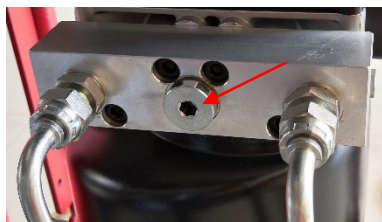

3.3. UTSTYR

- Maskinbasen (plassering og plass til utstyrsinstallasjonen)
- Maskinramme (hovedstrukturen til løfte- og sikkerhetsanordningene)
- Styreboks (maskinstyrt del)

3.4. Ramme

Merke på bunnplate, tilkoblingsstang, hovedløfteplattform, hydraulisk oljesylinder og lastebrett

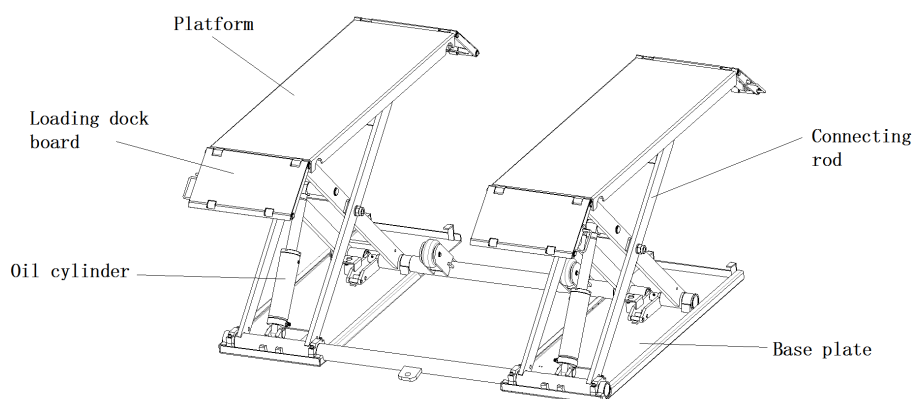

Bilde 4

3.5. Styreboks

Under kontrollboksen er det en hydraulisk oljetank og en hydraulisk pumpe, en ventil og annet kontrollsystem. På styreboksen er det et elektrisk system.

Funksjon for hver ventil på strømenheten	
Navn	Funksjon
Girpumpe	Pumper ut hydraulikkolje og gir høyt trykk.
Koblingsblokk	Kobler sammen motoren og girpumpen.
Motor	Gir kraft til girpumpen.
Overløpsventil	Justerer oljetrykket.
Magnetventilen for senking	Styring av hydraulikkoljen.
Enveisventil	Kontrollerer enveisstrømmen av hydraulikkolje.

Kuleventil	Rensing og kontroll av returoljen.
------------	------------------------------------

Tabell 2

4. Spesifikasjoner

4.1 Primære tekniske parametere

Maskintype	Sakseløfter
Driftstype	Elektrohydraulisk
Løftekapasitet	3000 kg
Høyde på maskinløft	960 mm
Plattformens starthøyde	115 mm
Plattformlengde	1480 mm
Bredde på plattform	480 mm
Løftetid	≤35s
Nedstigningstid	≤35s
Hele maskinens lengde	2020 mm
Bredde på hele maskinen	1760 mm
Strømforsyning	230V, 1 PH, 50Hz, 10A
Maskinens totale strømforbruk	2,2 kw
Hydraulikkolje	6L tilsvarer utbyttbar hydraulikkolje
Arbeidstemperatur	5-40°C
Fuktighetsområde	30-95 %
Støynivå	< 70db
Lagringstemperatur	-25°C~55°C

Tabell 3

Motor :

Type.....Y90L
 Maks kraft..... 2,2 kw
 Maks spenning... AC 220 ±5 %
 Maks strøm 380V:2A
220V:10A
 Maks frekvens..... 50 Hz
 Poler..... 4
 Hastighet..... 2800 o/min
 Bygningsfigur..... B18
 Isolasjonsklasse..... F
 Når du kobler til motoren, se
 vedlagte diagrammer, og sørg for at
 motorens
 retningen er med klokken

Pumpe :

Type.....P4.3
 Modell.....girpumpe
 Maks gjennomstrømming.....
 1,2cc/r
 Leddtype..... Leddventil
 Kontinuerlig arbeidstrykk 210 bar
 Periodisk arbeidspress... 150 ~300 bar
 Fyll på 6 liter med utskiftbar hydraulikkolje i
 oljetanken.

Krav

- Betong type 425 #, herdetid er 15 dager
- Rengjør underlaget, tykkelsen på betongen ≥150 mm, jevnheten på underlaget ≤10 mm

Strømforsyning

- Koble strømforsyningskontakten til styringsboksen (220V)

4.2 Tegning over utvendige mål

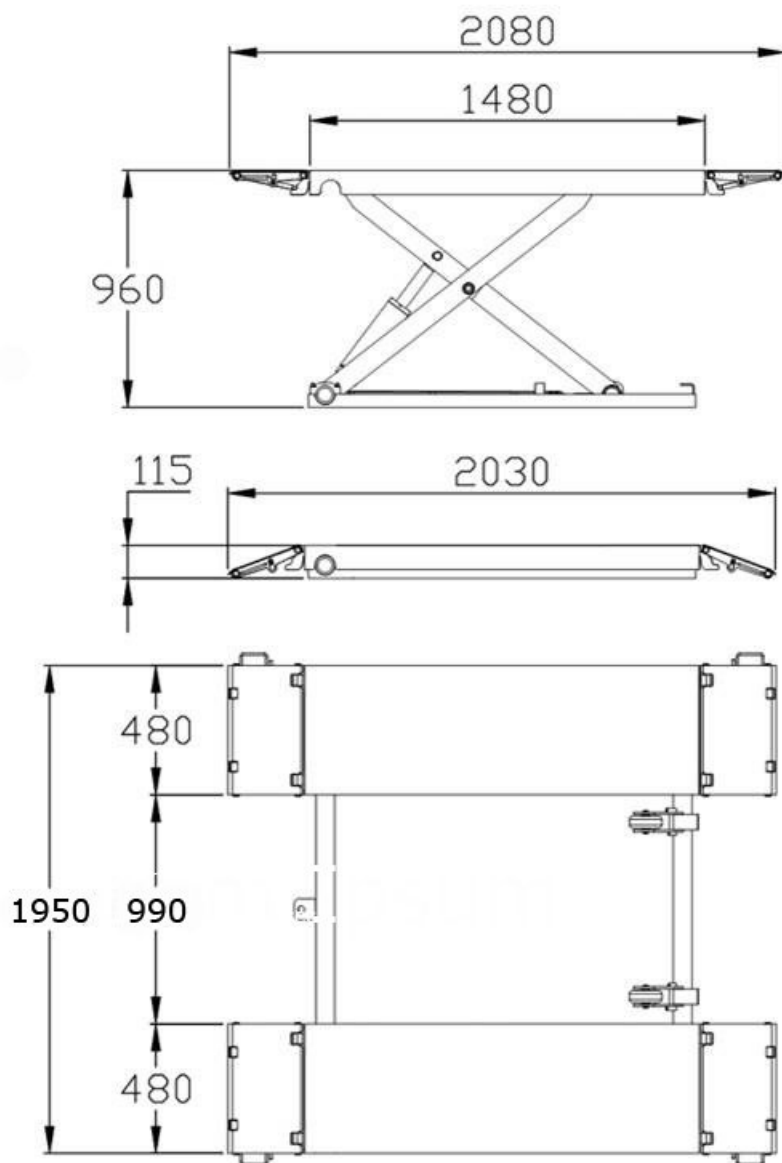

Bilde 5 (bilde av løftemål)

4.3. Typer kjøretøy utstyret er egnet for

Denne løfteren er egnet for praktisk talt alle kjøretøy med totalvekt og mål som ikke overstiger dataene nedenfor. **Maksimal vekt skal ikke overskride 3000 kg.**

Maksimale mål for kjøretøyet:

Diagrammene nedenfor illustrerer kriteriene som brukes til å definere driftsgrensene for løfteren.

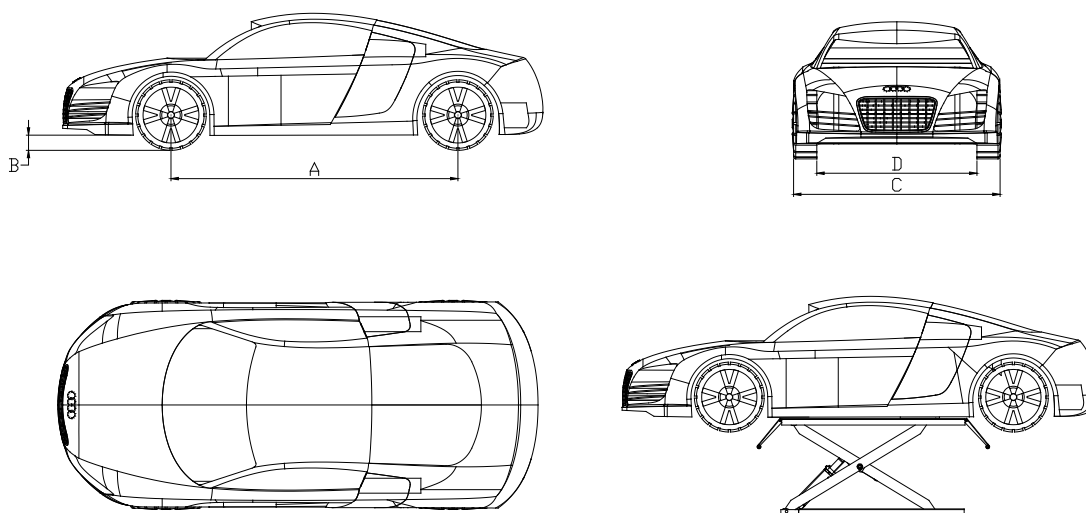

Bilde 5

	Sakseløfter	
	Min.	Maks.
A	2000	4000
B	110	
C		1900
D	900	



De nedre delene av kjøretøyet understell kan komme i konflikt med strukturelle deler av løfteren. Ta spesielt hensyn til sportsbiler.

Løfteren tar også spesialbygde eller ikke-standardiserte kjøretøy forutsatt at de er innenfor den maksimale spesifiserte bæreevnen.

Personellsikkerhetssonen må også defineres i forhold til kjøretøy med spesielle mål.

Ikke bruk løfteren uten beskyttelsesanordningene eller når beskyttelsesanordningene er ute av funksjon. Unnlattelse av å overholde denne forskriften kan forårsake alvorlig skade på personer, og uopprettelig skade på løfteren og kjøretøyet som løftes.

5. Sikkerhetsanvisninger

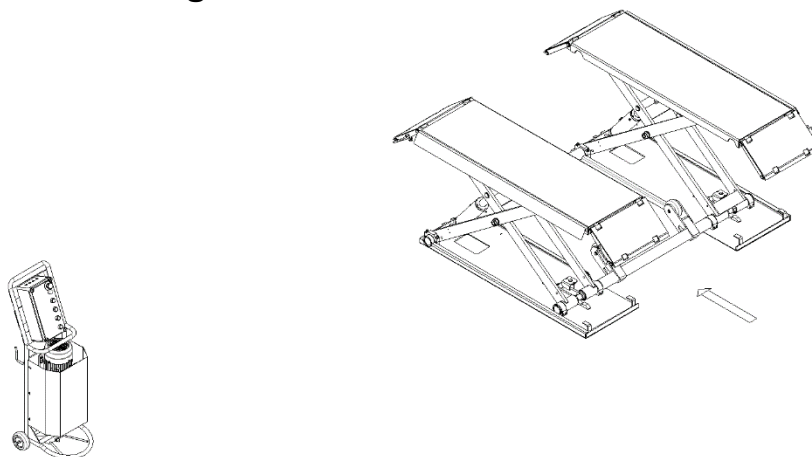

Bilde 7



Generelle forholdsregler

Operatøren og vedlikeholdsmontøren er pålagt å overholde bestemmelsene i sikkerhetsforskrifter som gjelder i landet for installasjon av løfteren.

I tillegg skal operatøren og vedlikeholdsmontøren:

- Alltid arbeide på de angitte stasjonene spesifisert og illustrert i denne håndboken,
- Aldri fjerne eller deaktivere verneanordninger og mekaniske, elektriske eller andre typer sikkerhetsanordninger,
- Lese sikkerhetsanvisningene som finnes på maskinen og sikkerhetsinformasjonen i denne håndboken.



I håndboken vises alle sikkerhetsanvisninger som følger:

Advarsel: Indikerer at følgende operasjoner er usikre og kan forårsake mindre personskader, samt skade løfteren, kjøretøyet eller annen eiendom.



Fare for elektrisk støt: En spesifikk sikkerhetsmelding plassert på løfteren i områder der risikoen for elektrisk støt er spesielt høy.



Risiko- og verneanordninger

For optimal personlig sikkerhet og sikkerhet for kjøretøy, følg forskriftene nedenfor:

- Ikke gå inn i sikkerhetssonen når kjøretøyene løftes opp. **(Bilde 7)**
- Sørg for å kun løfte godkjente kjøretøy, aldri overskrid den angitte bæreevnen, maksimal høyde og mål (kjøretøylengde og bredde),
- Sørg for at det ikke er noen personer på plattformene under heve- og senkebevegelser og mens den står i hvileposisjon



Bilde 8**Generelle risikoer for løfting eller senking**

Følgende sikkerhetsutstyr brukes til å beskytte mot overbelastning eller mulighet for motorsvikt.

Under overbelastning vil overstrømningsventilen åpne seg og returnere olje direkte til oljetanken. **(Bilde 8)**

Mekanisk gripesikring og girmodul er deler som garanterer for sikkerheten til personell under maskinen dersom andre verneanordninger skulle svikte.

Sørg derfor for at integriteten til girmodulen og at den mekaniske gripesikringen er i orden. **(Bilde 9)**

Ingen fremmedelementer bør etterlates på sikkerhetsmodulene som kan forhindre at sikkerhetsanordningene fungerer som de skal.

**Bilde 9****Klemfare**

Under løfte- og senkeoperasjoner skal personalet forlate det nevnte området.

Under løfte- og senkeoperasjoner skal ingen personer jobbe under de bevegelige delene til løfteren, de skal oppholde seg i den trygge sonen. **(Bilde 10)**

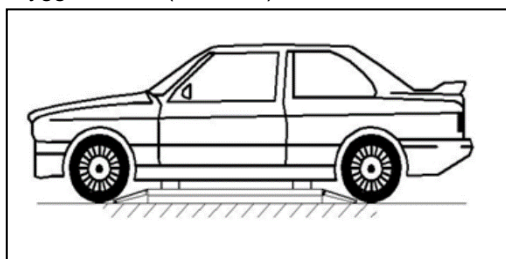
**Bilde 10****Slagrisiko**

Før operatøren begynner med løfte- og senkeoperasjoner, sørg for at ikke personell befinner seg inne i faresonen. Når løfteren av driftsmessige årsaker stoppes ved relativt lave høyder (lavere enn 1,75 m over bakken), må personellet være forsiktige med å unngå sammenstøt med deler av maskinen som ikke er merket med spesielle farger. **(Bilde 11)**

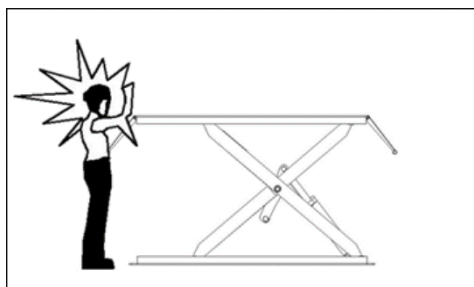
**Bilde 11**



Fare for velt (kjøretøy)

Denne faren kan oppstå ved feil posisjonering av kjøretøyet på plattformene, overvekt på kjøretøyet eller ved løft av kjøretøy med mål som ikke er kompatible med løfterens kapasitet.

Når plattformen testes, kan ikke kjøretøymotoren slås på.

Ingenting skal plasseres i heve- eller senkeområdet og de bevegelige delene av løfteren.

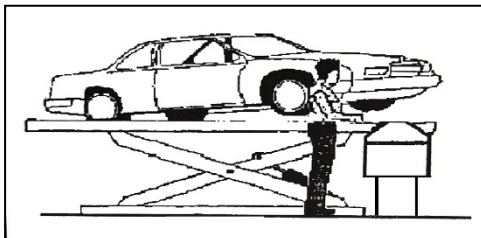

Bilde 12



Fare for å skli

Gulvet kan bli glatt av smøremiddelforurensning rundt løfteren. Området under og i umiddelbar nærhet av løfteren samt plattformene må holdes rene. Fjern eventuelt oljespill umiddelbart. (Bilde 13)

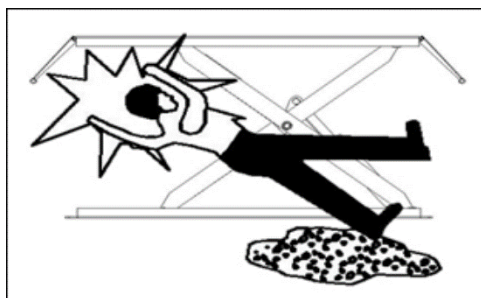

Bilde 13



Fare for elektrisk støt

Fare for elektrisk støt i områder med isolert og ødelagt elektrisk utstyr

Ikke bruk vannstråler, damppløsningsmidler eller maling rett ved løfteren, og vær spesielt forsiktig med å holde slike stoffer unna det elektriske kontrollpanelet.



Risikoer knyttet til egnet belysning

Operatøren og vedlikeholdsmontøren må være i stand til å sikre at alle områdene av løfteren er riktig og jevnt belyst i samsvar med gjeldende lover på stedet der installasjonen er satt opp.

Under heving og senking skal operatøren kontinuerlig følge med på løfteren, og kun betjene den i operatørposisjon. Når du løfter og senker kjøretøyet, må dempeputene settes nederst på karosseriet.



Tukling med sikkerhetsanordninger er strengt forbudt. Overskrid aldri løfterens maksimale bæreevne, sørg for at kjøretøyene som skal løftes ikke har last.

Det er viktig å følge alle forskrifter om bruk, vedlikehold og sikkerhet i denne håndboken nøye.

6. Montering



Disse operasjonene skal kun utføres av faglært og autorisert personell, følg alle instruksjonene nedenfor nøye for å forhindre mulig skade på løfteren eller fare for personskade.

Installasjonskrav (bilde 14)

- Løfteren må monteres i henhold til de angitte sikkerhetsavstandene fra vegger og søyler - De angitte sikkerhetsavstandene fra vegger må være minst 600 mm, med tanke på nødvendig plass til å jobbe så smidig som mulig. Det er også behov for plass til kontrollstedet og fluktveier til bruk i nødstilfeller.
- Rommet må ha lagt opp strømforsyning og trykkluft til å forsyne løfteren med.
- Rommet må minst være 4000 mm i høyden.
- Billøfteren kan plasseres på alle plan, så lenge det er jevnt og tilstrekkelig motstandsdyktig. ($\geq 250 \text{ kg/cm}^2$, tykkelsen på betongen $\geq 150 \text{ mm}$)
- Alle deler av maskinen må være jevnt opplyst med tilstrekkelig lys for å sikre at justerings- og vedlikeholdsoperasjonene kan utføres på en sikker måte, uten reflektert lys og gjenskinn som kan føre til tretthet i øynene.
- Det bør kontrolleres at vareleveringen er intakt før løfteren installeres.
- Flytting og montering av løfter bør følge prosessen som bildet viser.

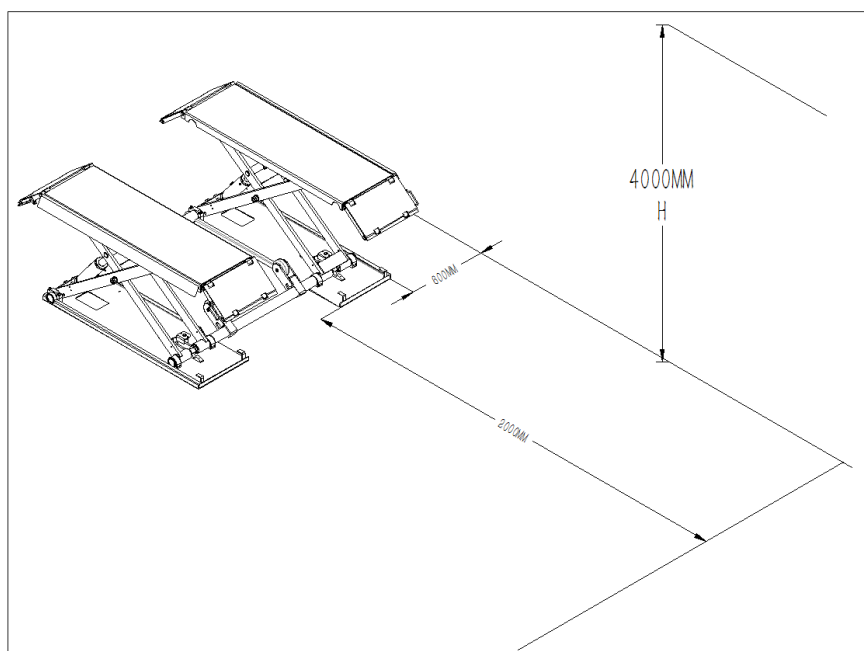

Bilde 14



Merk: Underlaget for enden av løfteplattformen P1, P2 er betongstrukturen. Når tykkelsen på innvendig bakkenivå er mindre enn 150mm, bør enden av P1 og P2 vannes: 6000 × 2500 mm og tykkelse på betong $\geq 150 \text{ mm}$

Den grunnleggende tykkelsen på betong og nivellering er nøkkelfaktorer, det bør ikke forventes at maskinen nivåjusterer seg selv.

Installasjonsskjema for sakseløft

Bilde av grunnleggende utstyr

Bilde 15 (styreboxen kan plasseres til venstre eller høyre)

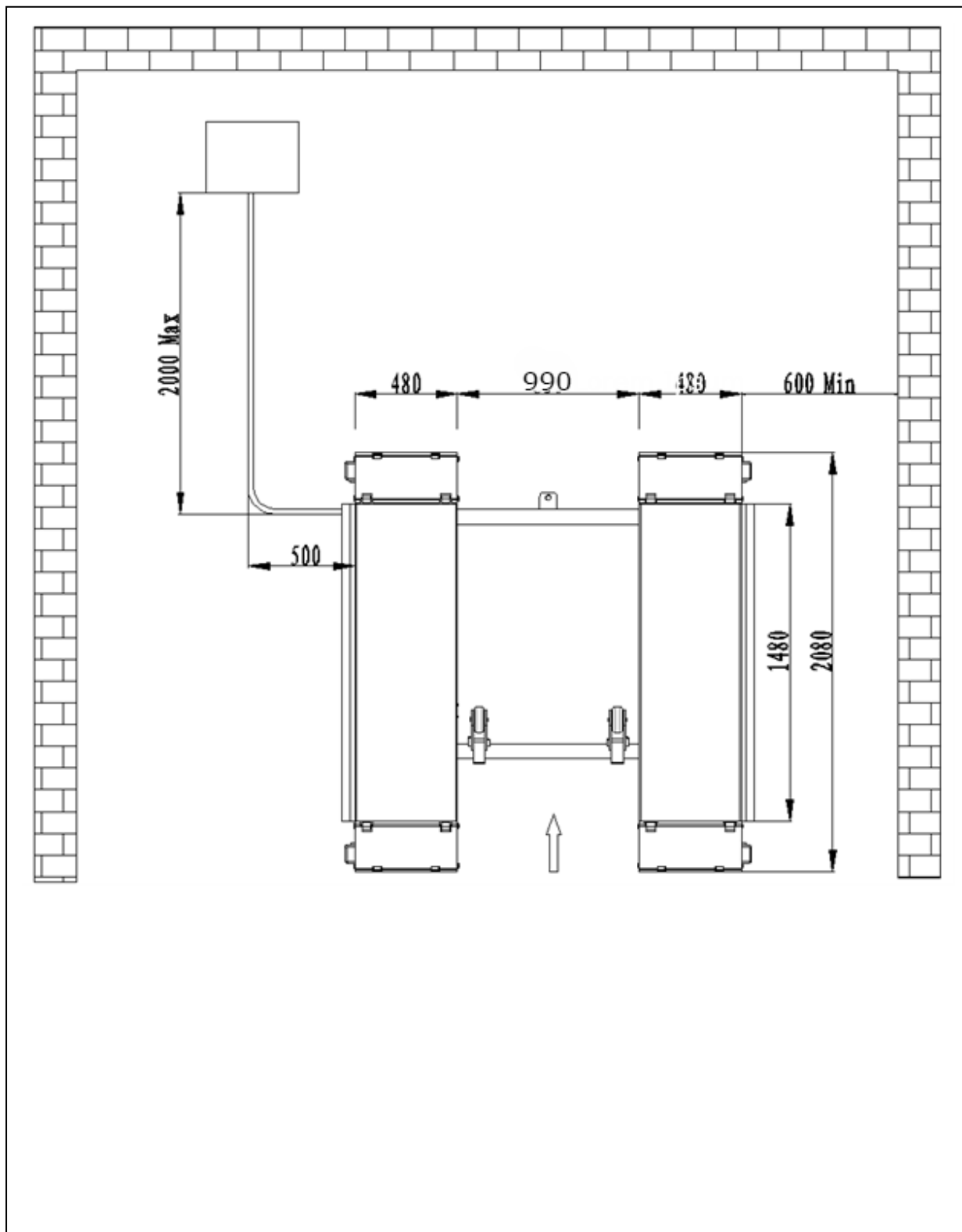

Installasjon av plattform:

- Plasser to løfteplattformer i posisjonen på stedet
- Bunnen av oljesylinderen er plassert foran på maskinen (den retningen der kjøretøyet kommer fra)



For å unngå svikt i maskinens sikkerhetsutstyr, kan det settes inn en trebit i midtre del av leddstangen.

Unngå arbeid under løfteren når hydraulikksystemet ikke er fullt utstyrt med hydraulikkolje og iverksett tiltak mot heving og senking.

-Når du flytter løfteplattformen, juster avstanden mellom de to plattformene og kontroller at de to plattformene er parallelle.

Tilkoblinger

Koble til den elektriske tilkoblingen og oljeledningen i henhold til << circuit diagram >> og <<oil hose connection diagram >>.



Kun etter tilkobling av hydraulikksystemet kan luftsløyfen kobles til, den kan ikke skade oljerør, ledning og lufttilførsel.

I prosessen med å koble til oljerør og lufttilførsel, vær spesielt oppmerksom på beskyttelsen av rørene for å forhindre at fremmedelementer kommer inn i oljesløyfe og luftsløyfe, som igjen kan skade det hydrauliske systemet.

Elektrisk tilkobling

Følg angitt linjediameter og linjenummer for <<circuit diagram >> for å koble til den elektriske kretsen.

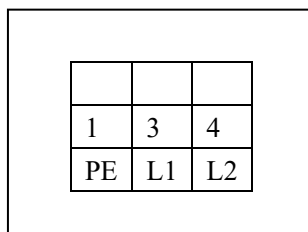

Bilde 21



Kun faglærte personer har lov til å utføre operasjonene.

- åpne kontrollstasjonens frontdeksel
- Tilkobling av strømforsyning: 220VAC enfasede og tre-linjers tilkoblingsledninger (2 × 2,5 mm² kabel) for strømforsyning som er koblet til L1,L2, og PE-merket inngangskabelterminal i kontrollstasjonen.

Hydraulisk rørtilkobling

Følg <<oil hose connection diagram >> for å koble til hydraulikkoljeslangene



Kun faglærte og autoriserte personer har lov til å utføre operasjonene. Og vær spesielt oppmerksom på beskyttelsen av vita-hodet.

-Følg rørnummeret for å lede høytrykksslangen ut fra "stoppventil G" og "H" på kontrollstasjonen og koble den deretter til oljesylinderen. (Se <<oil hose connection diagram>>)

-Når du kobler til slangene, vær oppmerksom på beskyttelsen av slangene for å forhindre at urenheter kommer inn i den hydrauliske kretsen.



Når du kobler til slangeopplegget, vær nøye slik at du ikke tar feil av numrene på slangene.

I standardinstallasjon er kontrollstasjonen i nærheten av kjøretøyets inngående retning. Hvis den plasseres på høyre side, må røropplegget justeres tilsvarende.

7. Justering

Forberedelse



Fyll på olje og kontroller faserekkefølgen.

Etter at du har installert løfteren som på bilde 15 og koblet til den hydrauliske kretsen og den elektriske tilkoblingen, skal den betjenes som følger:

-Åpne hydraulikkoljetanken, fyll på 6 liter hydraulikkolje i tanken. Brukeren er selv ansvarlig for å anskaffe hydraulikkolje.



Sørg for at hydraulikkoljen er ren, forhindre eventuelle urenheter i oljekretsen. La oljeledningen mettes, og ikke betjen magnetventilen.

-Trykk på "POWER"-knappen for å slå på strømmen, klikk deretter på "UP"-knappen, kontroller at motoren dreier med klokken (når du ser nedover). Hvis ikke, trykk på "POWER"-knappen og endre motorens fase.

Når strømmen er slått på er kontrollstasjonen å anse som høyspent, kun autorisert personell kan betjene den.



Ved etterfylling av olje skal plattformene være uten belastning.

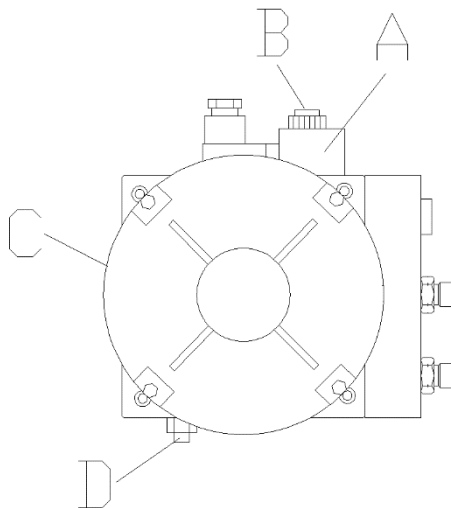

Bilde 22

Ingen belastning ved hovedmaskintest:

-Slå på strømmen QS.

-Trykk på "UP" -knappen SB1, vær oppmerksom på synkroniseringen og roen til løftet.

-Sjekk om den høyeste grensen for plattformene er riktig og pålitelig.

-Trykk på "LOCK"-knappen SB3, kontroller om sikkerhetsanordningen er riktig plassert, og at oljeledningen og luftledningen er tette.



Når du tester løfteren, skal ingen personer eller andre ting stå eller plasseres i nærheten av de to sidene eller under maskinen. Hvis det oppdages noe unormalt, skal maskinen stoppes. Etter å ha ryddet eventuelle hindringer bort, gjør testen på nytt.

Belastning ved hovedmaskintest

- Kjør kjøretøyet hvis vekt ikke overstiger maksimal løftevekt for plattformen, og gå deretter ut av kjøretøyet.
- Trykk på "UP"-knappen SB1, løft plattformen og vær oppmerksom på synkroniseringen og roen i løftet.
- Kontroller at stativ og hydraulisk pumpe fungerer normalt.
- Sjekk om den høyeste grensen for plattformene er riktig og pålitelig.
- Trykk på "LOCK"-knappen SB3, kontroller om sikkerhetsanordningen er riktig plassert, og at oljeledningen og luftledningen er tette.



Når du tester løfteren med belastning, skal ingen personer eller andre ting stå eller plasseres i nærheten av de to sidene eller under maskinen.

Testkjøretøy hvis vekt ikke overstiger maksimal løftevekt.

Kontroller at oljeledningen og luftledningen er tette. Hvis det oppdages noe unormalt, skal maskinen stoppes. Etter å ha ryddet eventuelle hindringer bort, gjør testen på nytt.

8. Drift



Kun faglærte og opplærte personer har lov til å utføre operasjonene. Fremgangsmåte som følger.

Tekst før betjening:

- Fjern hindringer rundt løfteren før bruk.
- Vær oppmerksom på synkroniseringen og roen til løftet.
- Kontroller at sikkerhetskloen er fleksibel og pålitelig.
- Kontroller at løfteren stopper automatisk når den løfter til høyeste posisjon
- Kontroller at lyden fra motor og girpumpe er normal.
- Kontroller at kjøretøyet som skal løftes eller annet ikke overskrider løfterens kapasitet.

Merknader rundt drift

- Hastigheten til kjøretøyet bør holdes i 5 km/t når kjøretøyet kjører inn på løfteren.
- Forhjulet ligger på midten av sporet på løftebordet (sporposisjonen er justerbar) og bakhjulet ligger på glideplaten når kjøretøyet stopper.
- Stram bremsen og sett på skliskring (besørgeres av bruker) for kjøretøyet.
- Trykk på opp-knappen for å løfte kjøretøyet 200-300 mm, vær oppmerksom på synkroniseringen av løftet.
- Fortsett å trykke på opp-knappen for å løfte kjøretøyet til ønsket høyde.
- Kjøretøyets chassis bør beskyttes med gummi når underløfteren løftes og senkes. Teleskopbommen til underløfteren bør settes tilbake når løfteren senkes.
- Vær oppmerksom på synkroniseringen ved heving og senking. Hvis det oppdages noe unormalt, må du stoppe maskinen, kontrollere og fjerne problemet.
- Løfteren skal låses for å holde de to sikringsklørne på plattformen i samme horisontale høyde ved vedlikehold og firehjulskontroller. Kun etter låsing kan personell gå inn i sonen under heisen og kjøretøyet.
- Sjekk at sikringskloen er helt ute av sikringssporet når personellet skal bevege seg rundt kjøretøyet og plattformen.
- Trykk på ned-knappen for å senke kjøretøyet ned til bakken eller til ønsket høyde.
- Når utstyret ikke skal brukes på lang tid eller over natten, bør maskinen senkes til laveste posisjon, kjøretøyet fjernes og strømmen slås av.

Instruksjoner om betjening av kontrollpanelet



Bilde 23

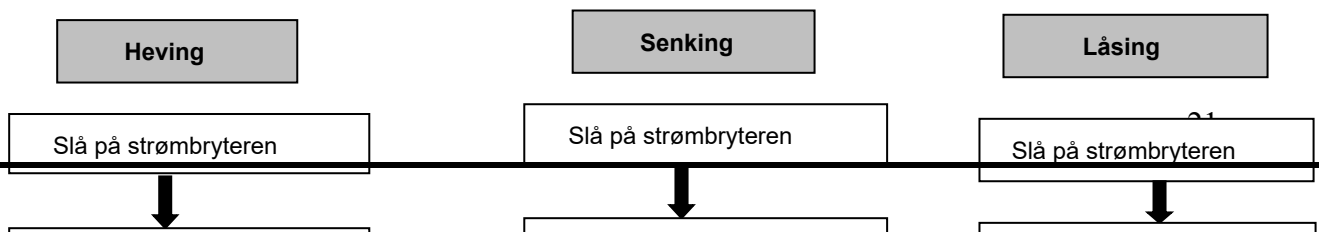

Løfteren begynner å bevege



9. Vedlikehold og pleie



Kun kvalifisert personell har lov til å utføre operasjonene

Daglig kontroll

Brukeren må utføre daglig kontroll. Daglig kontroll av sikkerhetssystemet er svært viktig - oppdagelse av enhetsfeil før betjening kan spare tid og forhindre store tap, skade eller død.

- Hold alltid maskinen tørr og ren.
- Rengjør maskinvern og samle opp spillolje på bakken, hold arbeidsforholdene rene.
- Kontroller integriteten til alle sikkerhetsinnretninger, sørg for at de beveger seg fleksibelt og pålitelig.
- Kontroller at grensebryteren beveger seg fritt.
- Kontroller om det finnes oljelekkasjer på maskinen.

Ukentlig kontroll

- Alle lagre og hengsler på denne maskinen må smøres en gang i uken med olje
- Kontroller at sikkerhetselementer virker som de skal.
- Kontroller mengden olje som er igjen i oljetanken. Oljenivået er tilstrekkelig hvis plattformen kan heves til høyeste posisjon. Hvis ikke, er det ikke nok olje.
- Kontroller at ekspansjonsboltene er godt forankret.

Månedlig kontroll

- Sikkerhetsutstyret, de øvre og nedre glideblokkene og andre bevegelige deler må smøres en gang i måneden.
- Kontroller at fundamentboltene er godt forankret.
- Kontroller oljeslangen for slitasje og lekkasje.

Årlige sjekkpunkter

- Hydraulikkoljen må skiftes ut én gang i året. Oljenivået skal alltid holdes i øvre grenseposisjon.
- Kontroller slitasje og skade på alle aktive deler.
- Kontroller smøringen av rulleren. Smør den hvis den "henger".



Maskinen skal senkes til laveste posisjon ved utskiftning av hydraulikkoljen. Tapp ut den gamle oljen, og filtrer hydraulikkoljen.

-Hvert team sjekker smidigheten og påliteligheten til det pneumatiske sikkerhetsutstyret.

Lagring etter bruk

Når maskinen ikke skal brukes på lenge:

- Slå av strømforsyningen og lufttilførselen og smør alle de aktive delene.
- Tøm hydraulikkoljen til oljesylinderen, oljeslangen og oljetanken.
- Dekk til maskinen med et støvtett trekk.

10. Feilsøkingstabell



Kun kvalifisert personell har lov til å utføre operasjonene

Feil	Årsaker	Løsninger
Motoren går ikke ved løft.	(1)Tilkoblingen av strømforsyningsledningene er ikke riktig.	Kontroller og korrigjer ledningstilkoblingen
	(2)Vekselstrømskontakteren i motorens krets fungerer ikke.	Hvis motoren fungerer når du tvinger kontakteren ned med en isolasjonsstang, må du kontrollere styrekretsen. Hvis spenningen i begge endene av kontakterspolen er normal, må kontakteren skiftes ut.
	(3)Grensebryteren er ikke lukket.	Kontroller grensebryteren, ledningene og juster eller skift ut grensebryteren.
Ved løfting går motoren, men det er ingen løftebevegelse.	(1)Motoren går i revers.	Bytt fasene på strømforsyningsledningene.
	(2)Løft med lett belastning går normalt, men ingen løft skjer med tung belastning.	Løfteren er overbelastet og klarer ikke å bære den aktuelle lasten. Senk kjøretøyet forsiktig ned og ta det ut av løfteren. Spolen til magnetventilen som skal senke løfteren sitter fast på grunn av smuss. Rengjør spolen.
	(3) Mengden hydraulikkolje er ikke tilstrekkelig.	Fyll på hydraulikkolje.
	(4)"Driftstoppventilen" er ikke lukket.	Skru ned "Driftstoppventilen"
Ved betjening av "DOWN"-knappen, senkes ikke maskinen.	(1) Sikkerhetskloen er ikke frigjort fra festene.	Løft først litt og senk deretter
	(2)Sikkerhetskloen løftes ikke.	Luftrykket er ikke høyt nok, sikkerhetskloen sitter fast eller lufrøret er ødelagt, juster trykket, kontroller lufrøret og bytt det ut.
	(3)Magnetluftventilen virker ikke.	Hvis magnetluftventilen er strømførende, men ikke åpner luftsøylen, kontroller eller bytt ut magnetluftventilen.
	(4)Senkemagnetventilen er strømsatt, men virker ikke.	Kontroller pluggen og spolen til magnetventilen som skal senke og kontroller høyre vritethet til endekobbermutteren og så videre.
	⑤ "Antislag" -ventilen er blokkert.	Fjern "antislag-ventilen" fra oljetilførselshullet nederst på oljesylinderen, og rengjør "antislag-ventilen".
Maskinen senkes ekstremt sakte under normal belastning.	(1)Hydraulikkoljen har for høy viskositet eller er frosset, forverret tilstand (om vinteren).	Skift ut hydraulikkoljen i henhold til instruksjonsboken.
	(2)"Antislag-ventilen" som skal forhindre oljerørbrudd er blokkert.	Fjern eller slå av lufttilførselen og lås maskinens sikkerhetsklo uten å løfte sikkerhetskloen. Fjern "antislag-ventilen" fra oljetilførselshullet nederst på oljesylinderen, og rengjør "antislag-ventilen".
Høyre og venstre plattformer er ikke synkron og ikke i samme høyde.	(1) Luften i oljesylinderen er ikke tilstrekkelig luftet.	Se " Oljepåfylling, juster drift".
	(2)Oljelekkasje på oljerør eller ved tilkoblinger.	Stram oljerørtilkoblingene eller skift ut oljetettingene, fyll på olje og juster nivået.
	(3)"Oljepåfyllingsventilen" kan ikke lukkes tett og det må daglig fylles på olje.	Bytt ut oljepåfyllingsventilen, fyll på olje og juster.
Støyende løfting og senking.	(1)Smøringen er ikke tilstrekkelig.	Smør alle hengsler og bevegelige deler (inkludert stempelstang) med maskinolje
	(2) Sokkelen eller maskinen er vridd.	Juster maskinens nivå på nytt, og fyll basen.

Tabell 3

11. Diagram over hydrauliske trykkelementer

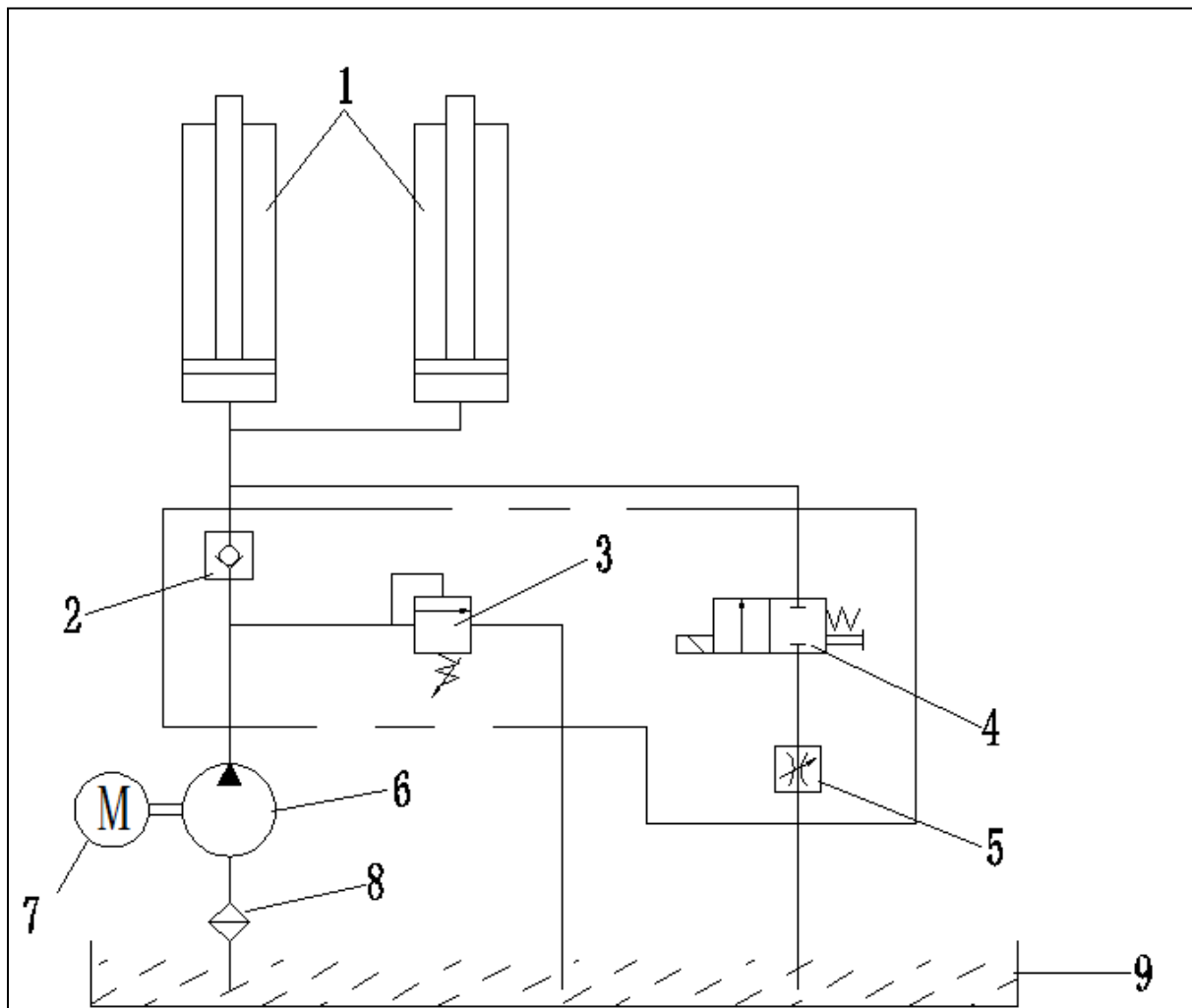

1. Cylinder
2. One-way valve
3. Overflowing valve
4. Descent valve
5. Throttling valve
6. Gear pump
7. Pump motor
8. Filter
9. Oil tank

12. Diagram over oljeslangetilkobling

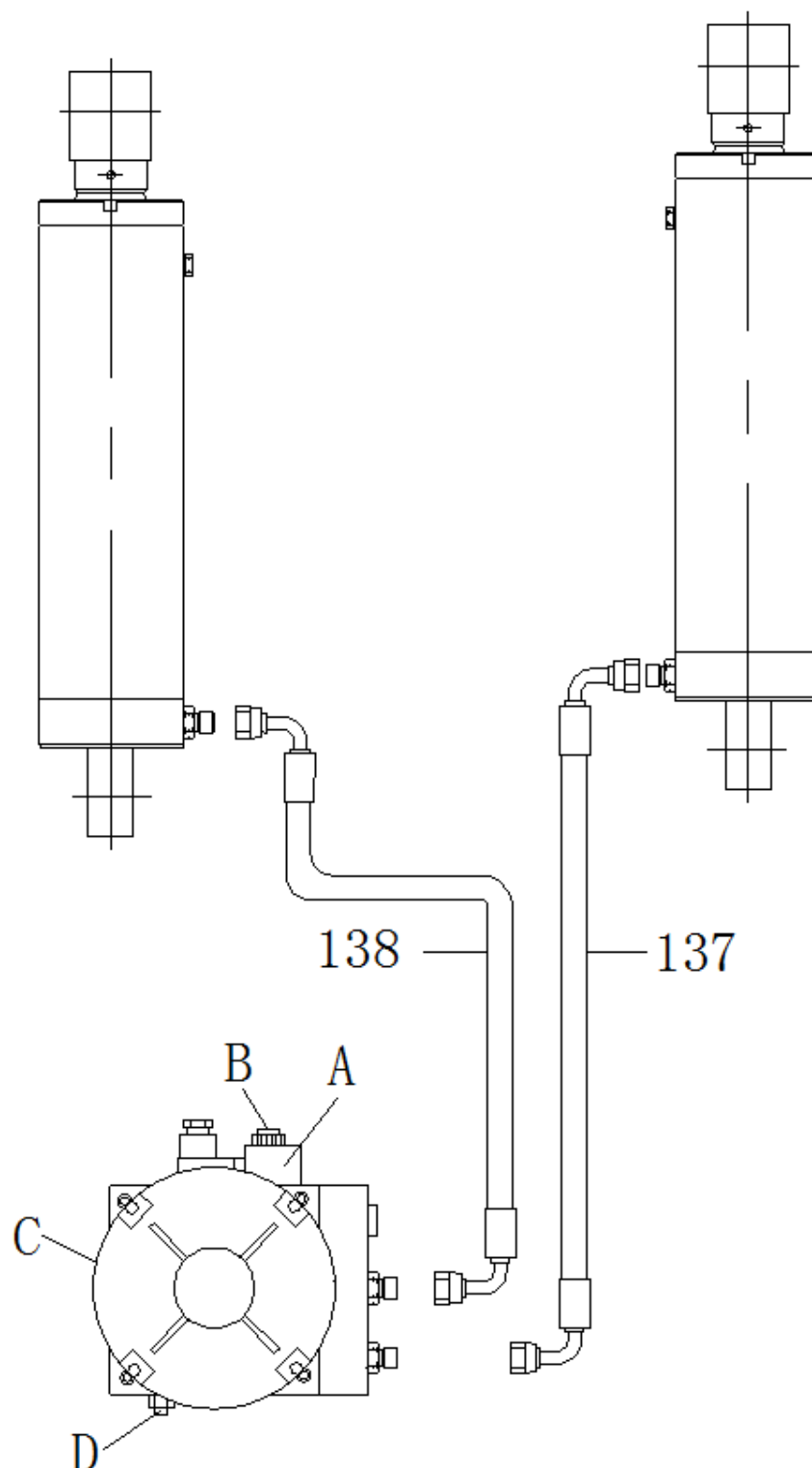

1. 137#, 138# Høytrykksrør
2. A: Senkeventil, B: Senkespole, C: Motor, D: Overløpsventil,

13. Kretsdiagram

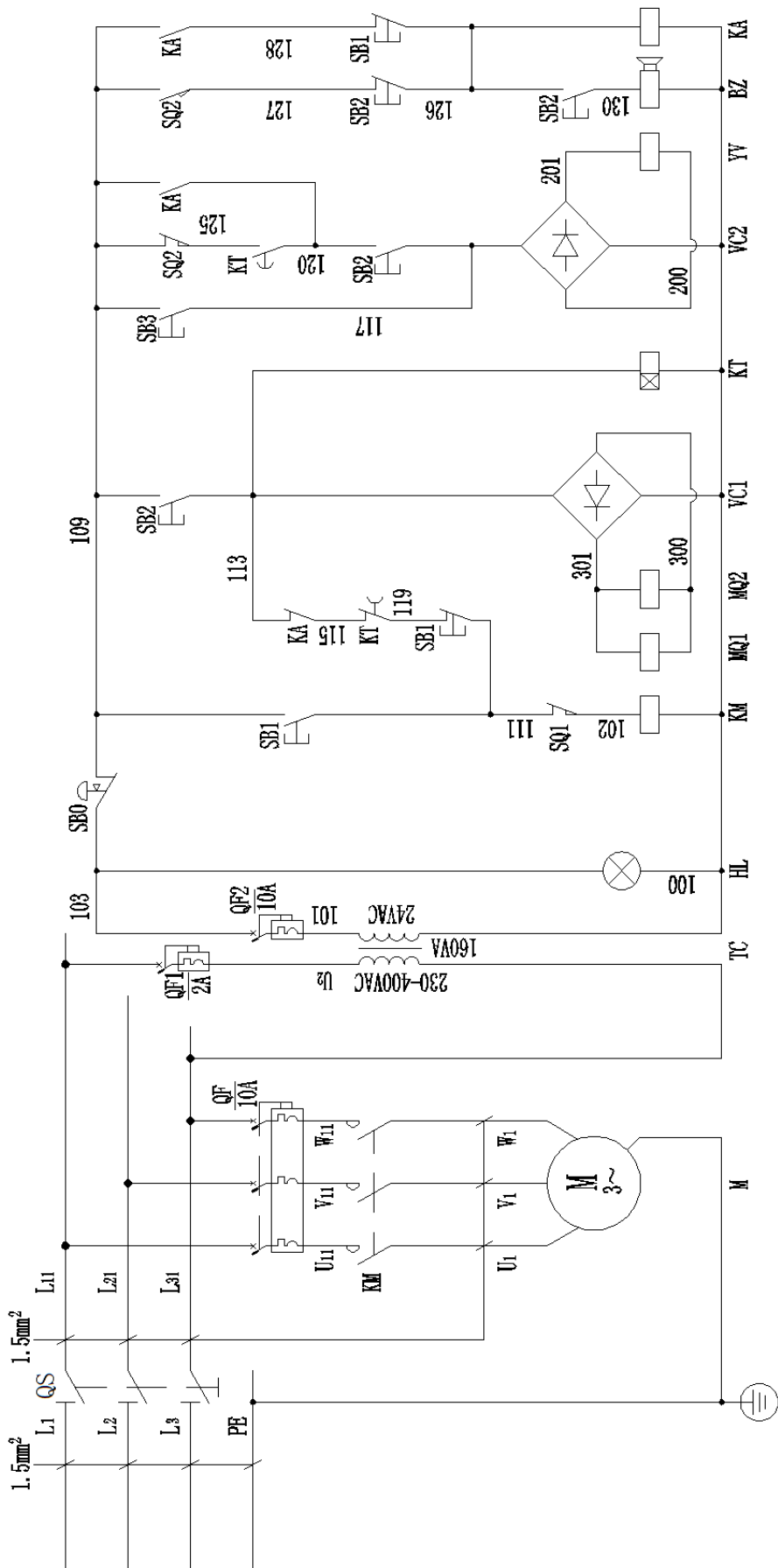

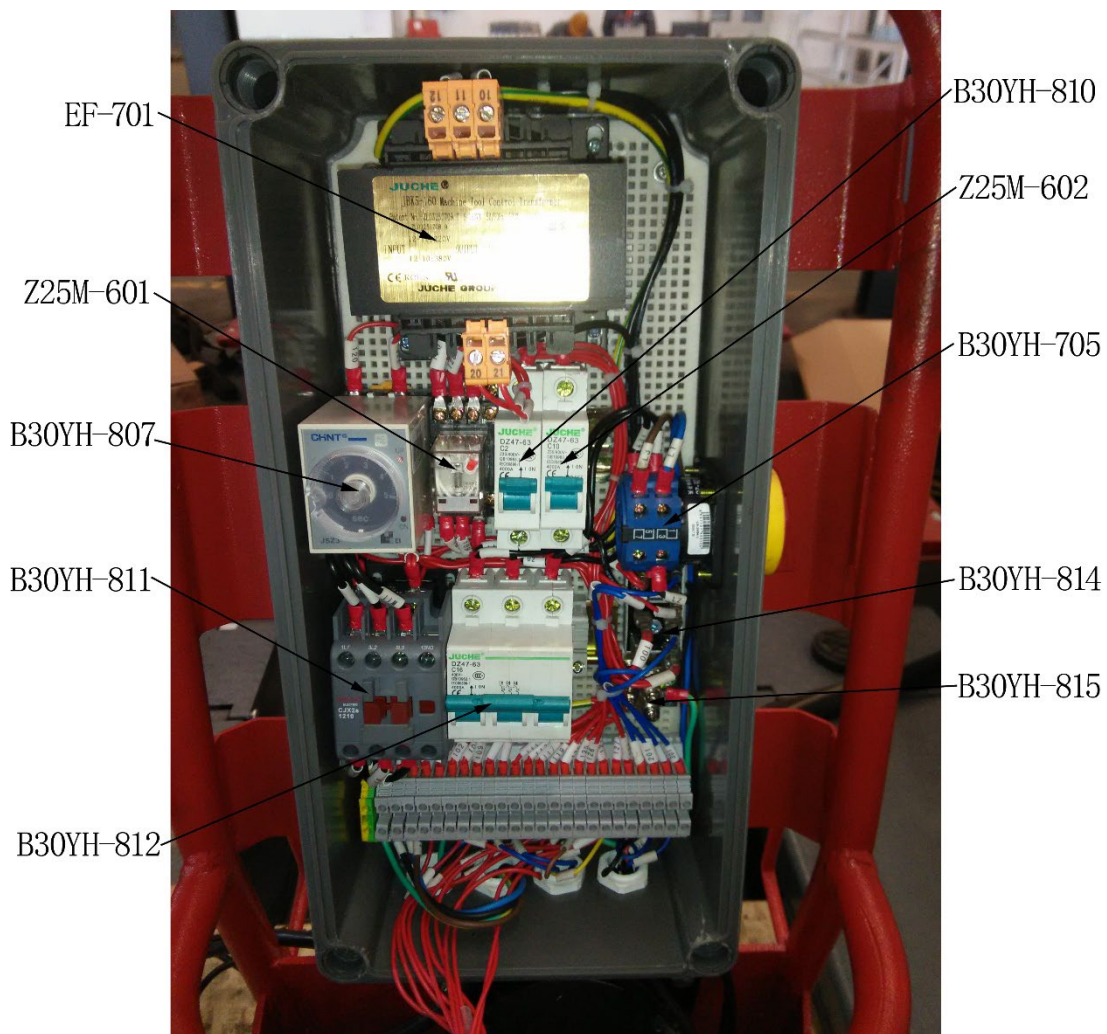
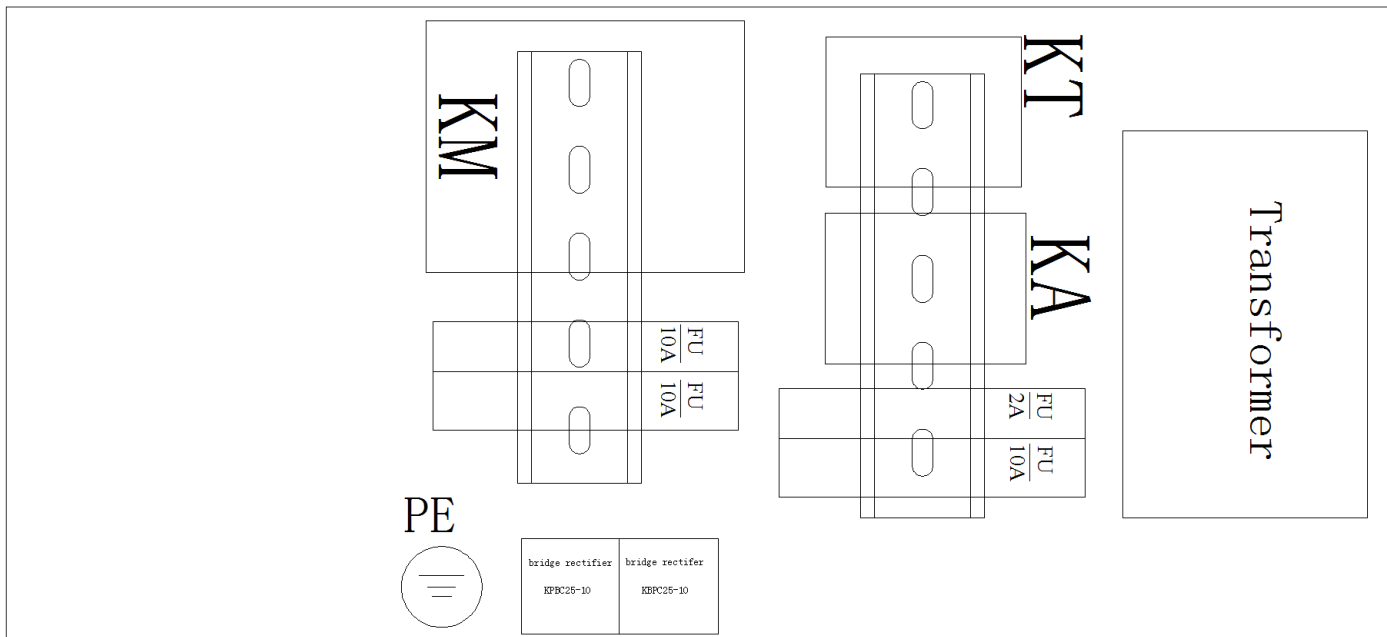

Z25M-600	Hele styreboksen
EF-701	Transformator
Z25M-601	mellomrelé
B30YH-807	tidsrelé
B30YH-811	kontaktor
B30YH-812	effektbryter
B30YH-810	effektbryter
Z25M-602	effektbryter
B30YH-705	Strømbryter
B30YH-814	likeretterbro
B30YH-815	jordingsstripe

14. Sprengskisse

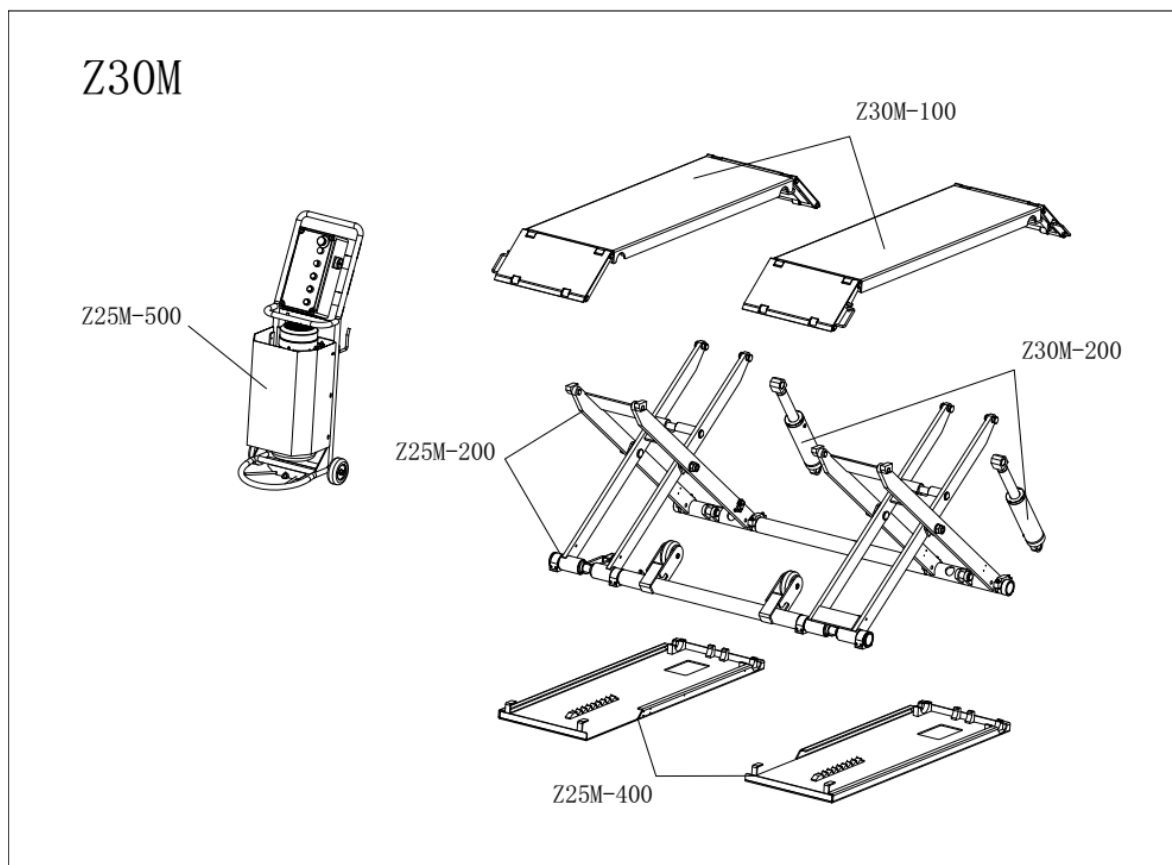

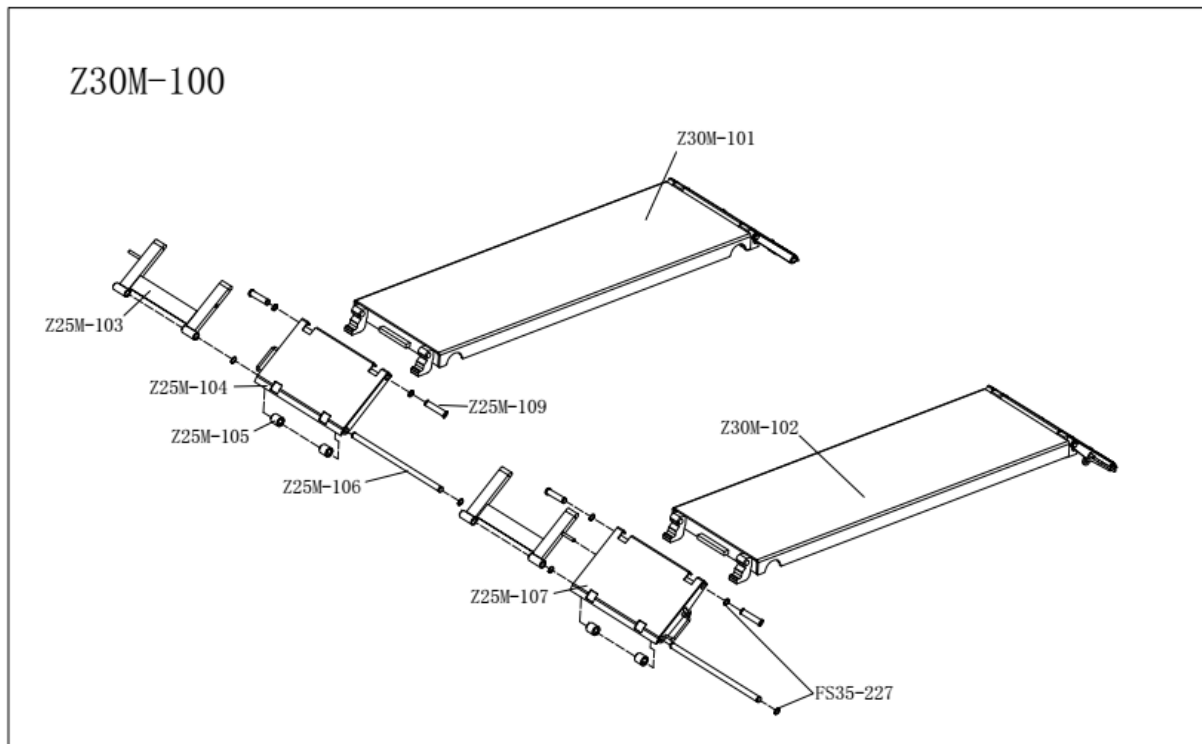

Z30M-100	Hele plattformen
Z30M-101	topplate 1
Z30M-102	topplate 2
Z25M-103	Rulle på lastebord
Z25M-104	Lastebord 1
Z25M-105	platetrinse
Z25M-106	Lastebordaksel
Z25M-107	Lastebord 2
Z25M-109	koblingsaksel, kort
FS35-227	Klipsring til aksel, Ø20

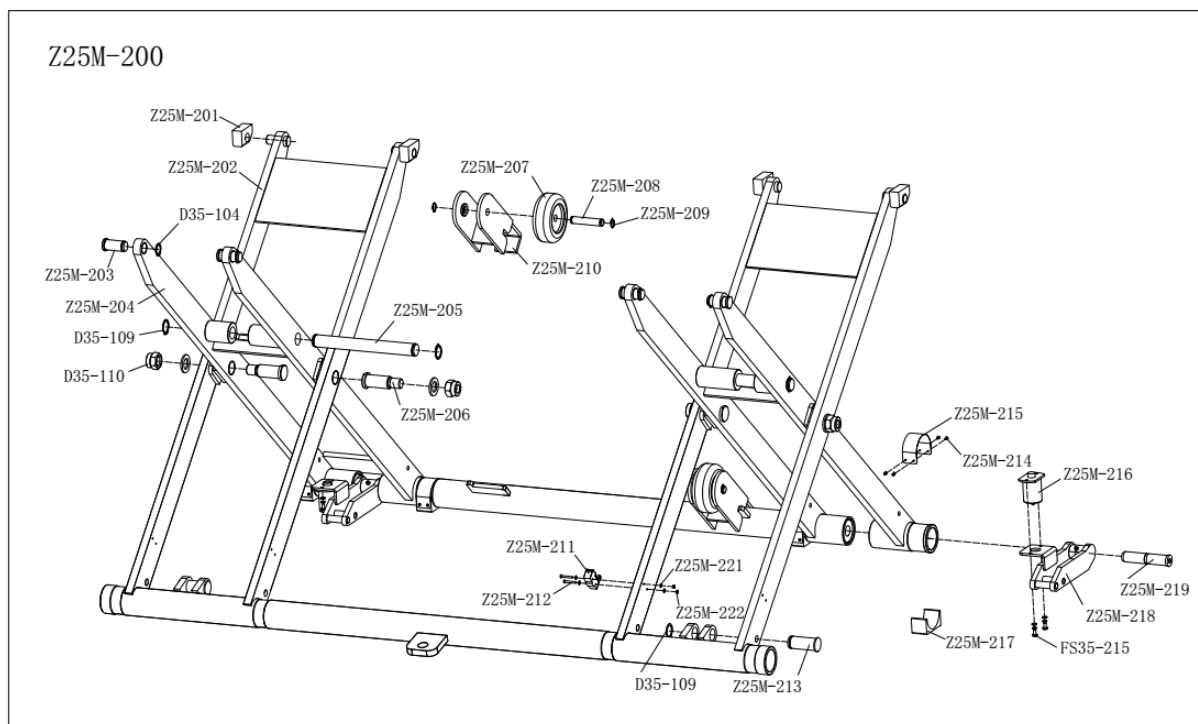

Z25M-200	Komplett koblingsstang
Z25M-201	øvre glideblokk
Z25M-202	Ytre koblingsstang
D35-104	Klipsring til aksel, Ø25
Z25M-203	indre stasjonær aksel for sakseløftemekanisme (opp og ned)
Z25M-204	Indre koblingsstang
D35-109	Klipsring til aksel, Ø30
D35-110	Sekskantmutter M24
Z25M-205	indre stasjonær aksel for sakseløftemekanisme (opp og ned)
Z25M-206	senteraksel
Z25M-207	ruller
Z25M-208	rullerskaft Ø17
Z25M-209	Klipsring til aksel, Ø17
Z25M-210	Komplett rullerstøtte
Z25M-211	to slippbrytere
Z25M-212	Flat skrue med nedfelt kryss M3 * 50
Z25M-213	hydraulisk sylinder stasjonær aksel
Z25M-214	Flat skrue med nedfelt kryss M4 * 10
Z25M-215	tynn plate
Z25M-216	elektromagnet
Z25M-217	glideblokk
FS35-215	Flat skrue med nedfelt kryss M6 * 12
Z25M-218	Komplett sikkerhetsanordning
Z25M-219	stasjonær aksel for sikkerhetsklo

Z25M-221	flat skive, Ø4
Z25M-222	mutter M3

Z30M-200

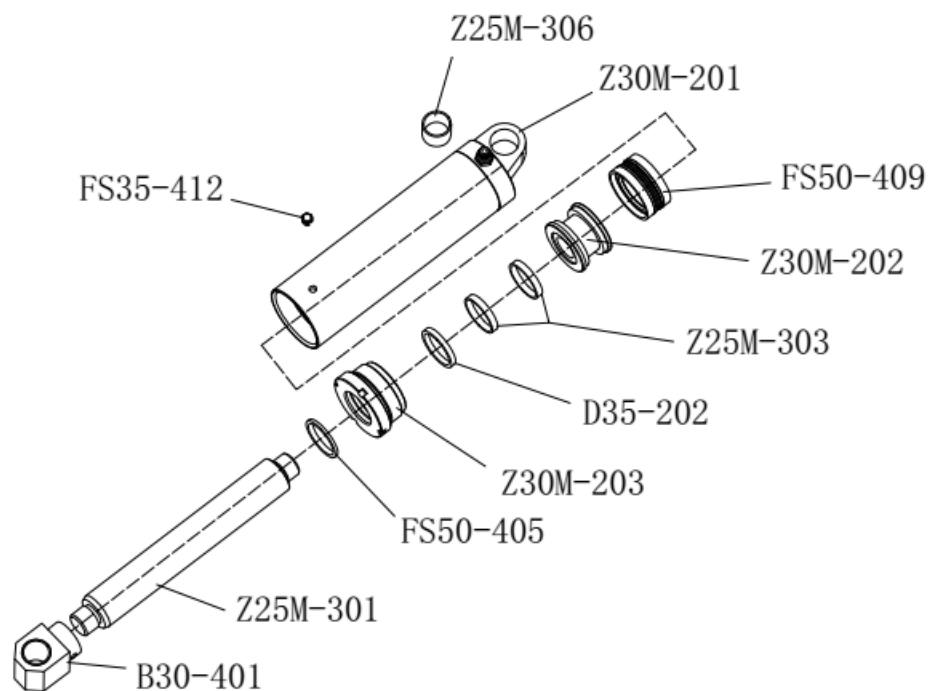

Z30M-200	komplett sylinder
FS35-412	demper G1/8
B30-401	støtteblokk for oljesylinder
Z25M-301	stempelstang
FS50-405	o-ring Ø75X4
Z30M-203	deksel til oljesylinder
D35-202	støvtett ring Ø45X53X6,5
Z25M-303	slitering
Z30M-202	stempel
FS50-409	kombinert tetningsring Ø75X55X22.4
Z30M-201	oljesylinder
Z25M-306	akseltetning

Z25M-400

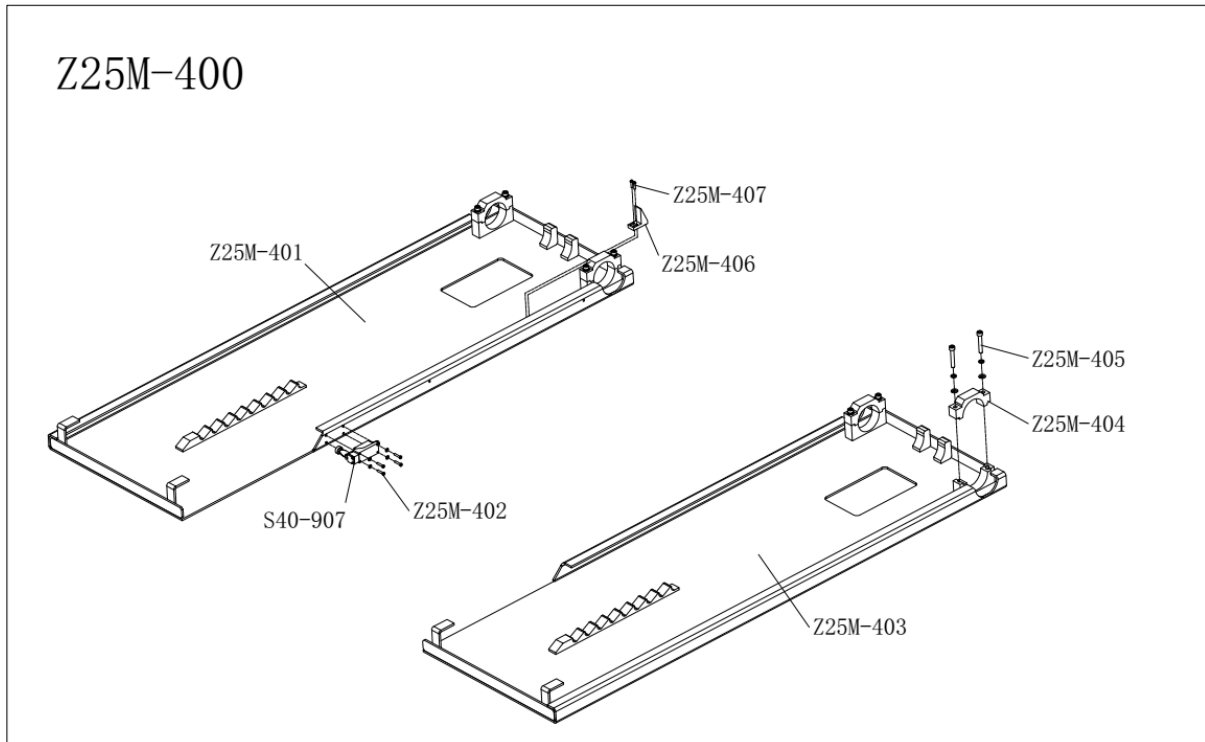

Z25M-400	komplett base
Z25M-401	base 1
S40-907	øvre grensebryter
Z25M-402	Flat skrue med nedfelt kryss M5 * 12
Z25M-403	base 2
Z25M-404	øvre lager
Z25M-405	innvendige sekskantskruer M8 * 50
Z25M-406	sperre
Z25M-407	Flat skrue med nedfelt kryss M4 * 16

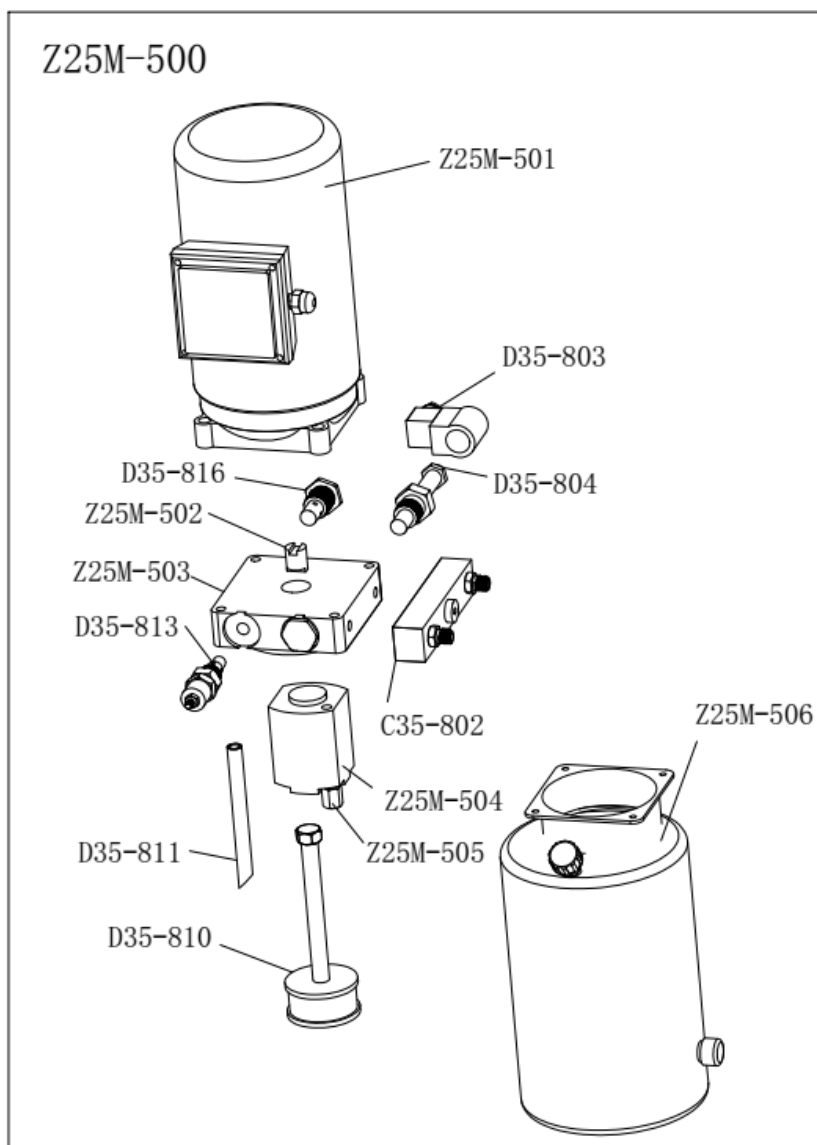

Z25M-500	komplett pumpe
Z25M-501	motor
D35-803	senkespole
D35-804	senkeventil
C35-802	koblingsblokk
D35-810	oljeslange for tapping
D35-811	slange til oppsug av olje
D35-813	Overløpsventil
Z25M-503	ventilblokk
D35-816	Enveisventil
Z25M-502	spindel
Z25M-504	Girpumpe
Z25M-505	puteventil
Z25M-506	oljetank (6 liter)

15. Plukkliste for tilbehør

Navn	Fig.	Spesifikasjoner	Stk.
1. Gummimatte (tynn)		160mm * 120 mm * 35 mm	4 stk.
2. Lastebord		(inkluderer aksel, klipsring for aksel og ruller til lastebord)	4 sett
3. Brukerveiledning		(inkluderer bruksanvisning, sertifikat for støynivå, garantierklæring og plukkliste)	1 stk.
4. Oljerør, rett kobling		Endeside G1/4 19 innerkon G1/4 1 stk	1 stk.
5. Bånd		4 * 200 mm	10 stk.

Koblingsskjema for ROCOLIFT lavløfter:



Kobling av kabler:

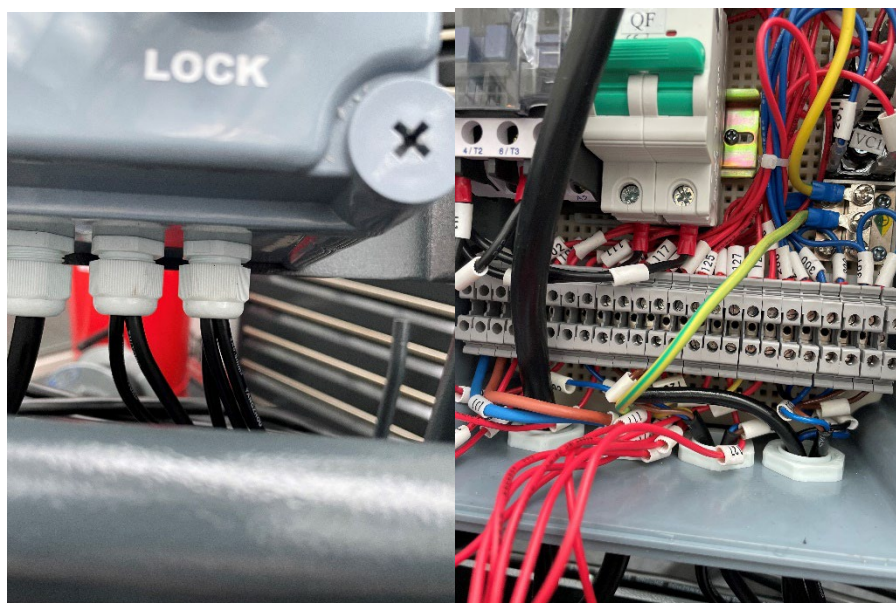

**Kabler trekkes inn i de 2 niplene under styreboks som ikke det er kabler i fra før.
OBS.Vær forsiktig med merkingene på kabler når disse trekkes inn i boks slik at merking ikke løsner
De kablene som trekkes inn i boks skal kobles inn i bunn av rekkeklemmer med kabler med samme
nummer som kabler inn på oversiden av rekkeklemmer**

Hydraulikkslanger kobles inn på de 2 ledige uttakene på hydraulikkaggregatet.



